

ROVING STRIPPER

MODEL TM-3A

PARTS LIST

MURAO & CO., LTD.

CONTENTS

MODEL TM-3A

ASSY. No. アセンブリーNo	ASSY. NAME アセンブリー
650	FRAME COVER ASSY. フレームカバーパート
651	CONTROL BOX ASSY. コントロールボックスパート
652	CHAIN GUIDE ASSY. チェーンガイドパート
653	BOBBIN CARRIER ASSY. ボビンキャリアパート
654	CARRIER SPROCKET ASSY. キャリアsprocketパート
655	BOBBIN EXHAUST ASSY. ボビン排出口パート
656	BRUSHING BELT ASSY. 植毛ベルトパート
657	STRIPPING ROLLER ASSY. ストリッピングローラーパート
658	STRIPPING ROLLER COVER ASSY. ストリッピングローラーカバーパート
659	ROVING BOX ASSY. ロービングボックスパート

650 : FRAME COVER ASSY.
フレームカバーパート

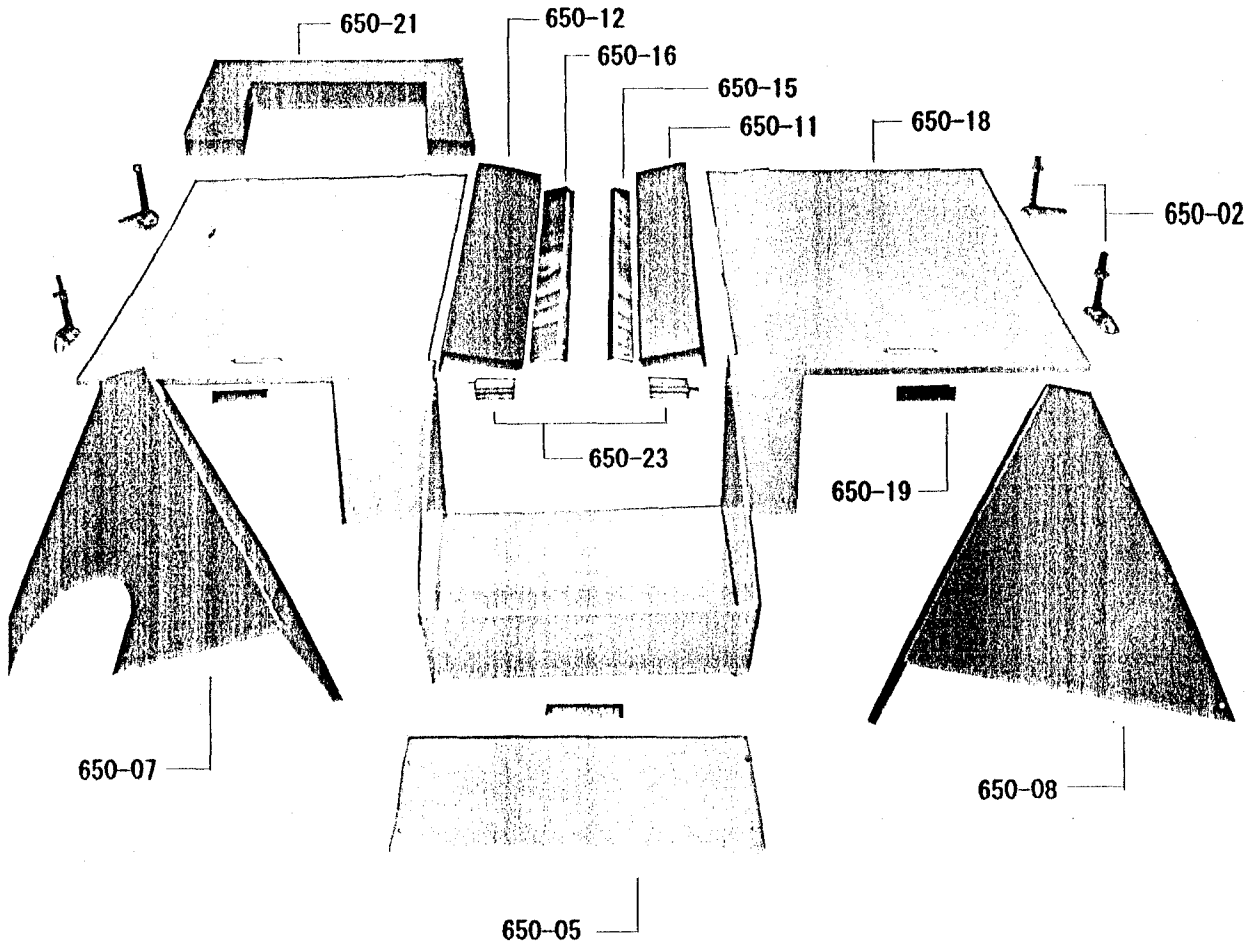
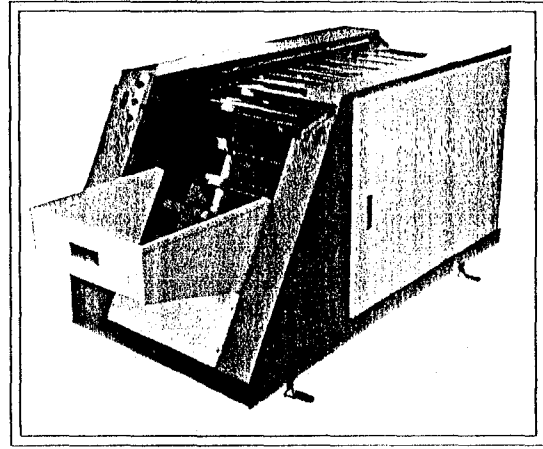
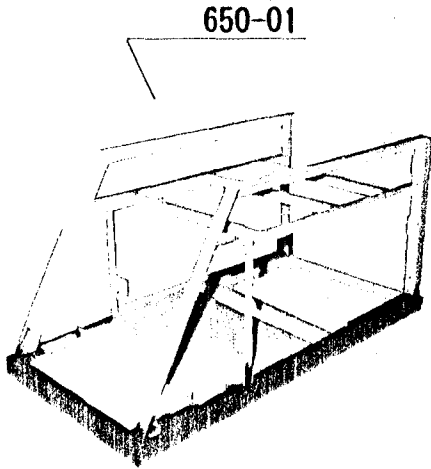

Refer to the first page of this parts list for ordering parts.

部品注文の際は巻頭の記載方法及び注意事項を参照下さい。

ASSY. NO.	ASSY. NAME	FRAME COVER ASSY.
アセンブリーNO. 650	アセンブリー	フレーム カバー パート

PART NO. 部品番号	DWG. NO. 品番	PART NAME	部品名称	Q'TY 個数	REMARKS 備考
650-1	1A51671 A	FRAME BASE	フレームベース	1	
650-2	PHOF9040	FOOT	脚	4	
650-3	2A52276 A	HOPPER	ホッパー	1	
650-4		HEX. BOLT	ロツカクボルト	4	M8x20 SW,W
650-5	3A54668 A	HOPPER UNDER COVER	ホッパーアンダーカバー	1	
650-6		SOCKET SCREW	ソケットスクリュー	4	M5x6
650-7	1A51676 1A	FRONT SIDE COVER	フロントサイドカバー	1	
650-8	1A51676 1B	FRONT SIDE COVER	フロントサイドカバー	1	
650-9		HEX. BOLT	ロツカクボルト	4	M8x20 SW,W
650-10		T. H. SCREW	トラスコネジ	6	M5x10 SW
650-11	2A52293 1B	SIDE COVER	サイドカバー	1	
650-12	2A52293 1A	SIDE COVER	サイドカバー	1	
650-13		HEX. BOLT	ロツカクボルト	6	M8x20 SW,W
650-14		HEX. BOLT	ロツカクボルト	4	M5x15 N,SW,2W
650-15	3A54670 1A	GUIDE	ガイド	1	
650-16	3A54670 1B	GUIDE	ガイド	1	
650-17		HEX. BOLT	ロツカクボルト	6	M6x10 SW,W
650-18	2A52263 1A	DOOR	ドア	2	
650-19	A-150-2-1	DOOR KNOB	トッテ	2	
650-20		T. H. SCREW	トラスコネジ	8	M4x10
650-21	1A51675 2A	BACK COVER	バックカバー	1	
650-22		T. H. SCREW	トラスコネジ	6	M5x10 SW
650-23	1VAR2-6	DOOR SWITCH	ドアスイッチ	2	V-15-1B 付
650-24		R. H. SCREW	マルコネジ	8	M4x8 SW

Refer to the first page of this parts list for ordering parts.

部品注文の際は巻頭の記載方法及び注意事項を参照下さい。

ASSY. NO.	ASSY. NAME	FRAME COVER ASSY.
アセンブリ-NO. 650	アセンブリ	フレーム カバー パート

PART NO. 部品番号	DWG. NO. 品番	PART NAME	部品名称	Q'TY 個数	REMARKS 備考
650-1	1A51671 A	FRAME BASE	フレームベース	1	
650-2	AZR00790	FOOT	脚	4	
650-3	2A52276 A	HOPPER	ホッパー	1	
650-4		HEX. BOLT	六角ボルト	4	M8x20 SW,W
650-5	3A54668 A	HOPPER UNDER COVER	ホッパーアソタカバー	1	
650-6		SOCKET SCREW	ソケットスクリュー	4	M5x6
650-7	1A51676 1A	FRONT SIDE COVER	フロントサイドカバー	1	
650-8	1A51676 1B	FRONT SIDE COVER	フロントサイドカバー	1	
650-9		HEX. BOLT	六角ボルト	4	M8x20 SW,W
650-10		T. H. SCREW	トラスコネジ	6	M5x10 SW
650-11	2A52293 1B	SIDE COVER	サイドカバー	1	
650-12	2A52293 1A	SIDE COVER	サイドカバー	1	
650-13		HEX. BOLT	六角ボルト	6	M8x20 SW,W
650-14		HEX. BOLT	六角ボルト	4	M5x15 N,SW,2W
650-15	3A54670 1A	GUIDE	ガイド	1	
650-16	3A54670 1B	GUIDE	ガイド	1	
650-17		HEX. BOLT	六角ボルト	6	M6x10 SW,W
650-18	2A52263 1A	DOOR	ドア	2	
650-19	A-150-2-1	DOOR KNOB	トッテ	2	
650-20		T. H. SCREW	トラスコネジ	8	M4x10
650-21	1A51675 2A	BACK COVER	バックカバー	1	
650-22		T. H. SCREW	トラスコネジ	6	M5x10 SW
650-23	IVAP2-G	DOOR SWITCH	ドアスイッチ	2	V-15-1B 併
650-24		R. H. SCREW	マルコネジ	8	M4x8 SW

651 : CONTOROL BOX ASSY.
コントロールボックスパート

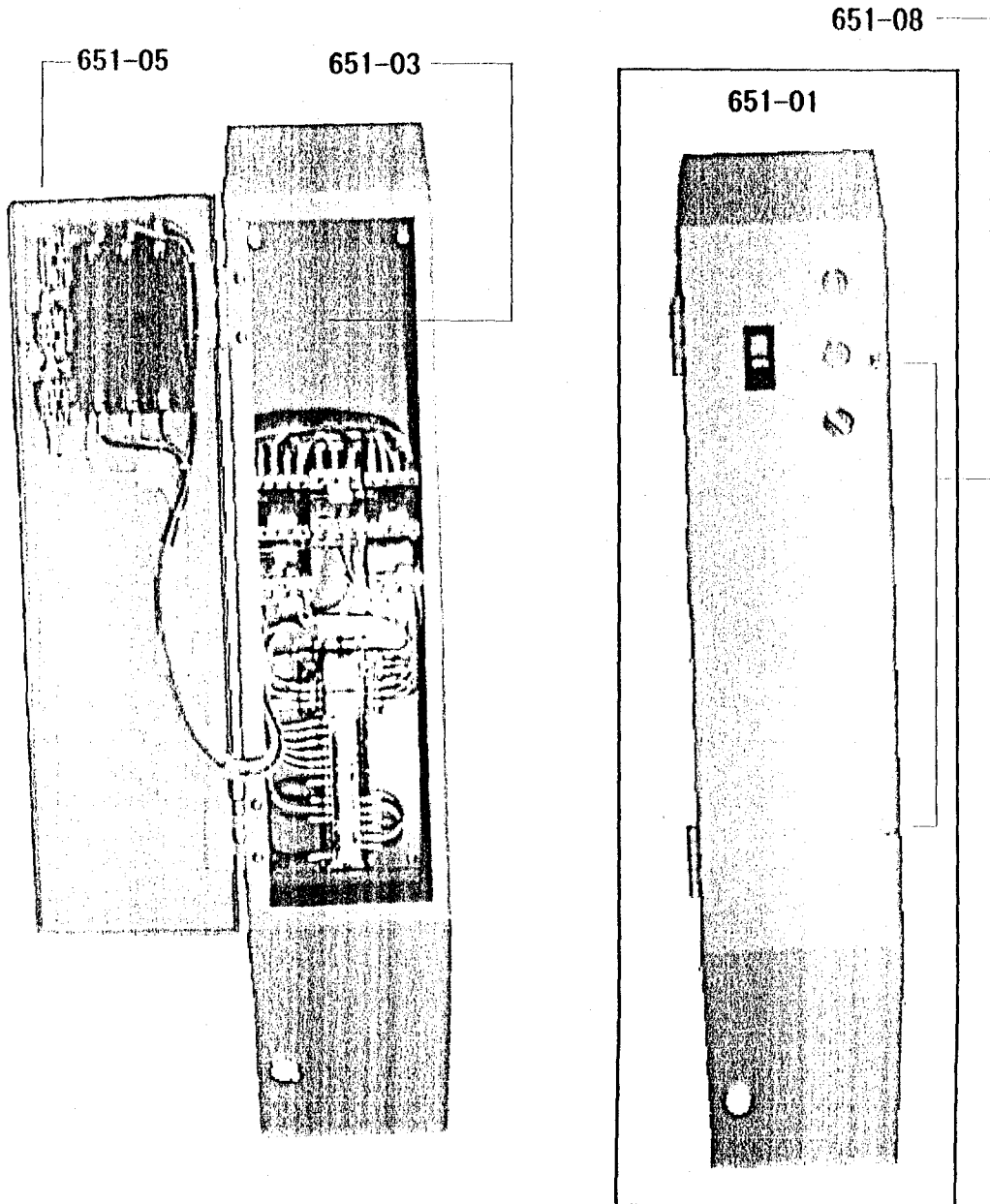
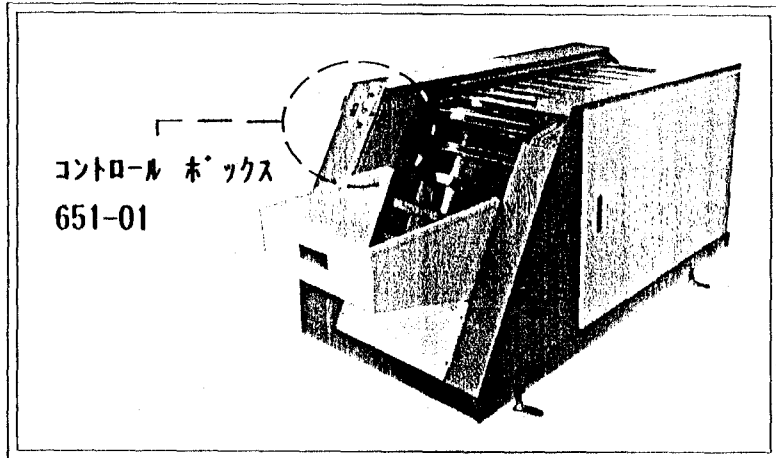

Refer to the first page of this parts list for ordering parts.

部品注文の際は巻頭の記載方法及び注意事項を参照下さい。

ASSY. NO.	ASSY. NAME	CONTROL BOX ASSY.
アセンブリ-NO. 651	アセンブリ	コントロール ボックス パート

PART NO. 部品番号	DWG. NO. 品番	PART NAME	部品名称	Q'TY 個数	REMARKS 備考
651- 1	3A54672 1A	CONTROL BOX	コントロールボックス	1	
651- 2		HEX. BOLT	ワッカクボルト	4	M8x15 SW,W
651- 3	3A54601 A	CHASSIS	チカイ	1	
651- 4		HEX. BOLT	ワッカクボルト	4	M5x10 SW
651- 5	3A54673 A	CONTROL BOX DOOR	コントロールボックスドア	1	
651- 6		T. H. SCREW	トラスコネジ	4	M4x10
651- 7		HEX. NUT	ワッカクナット	4	M4 SW
651- 8	A-176-10	SPECIAL BOLT	ワレットツマミ	2	

652 : CHAIN GUIDE ASSY.

チェーンガイド パート

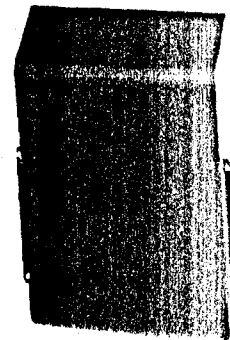
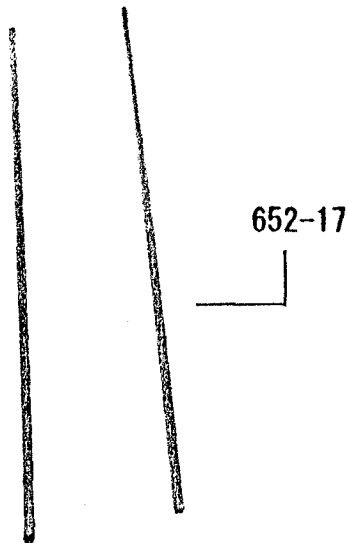
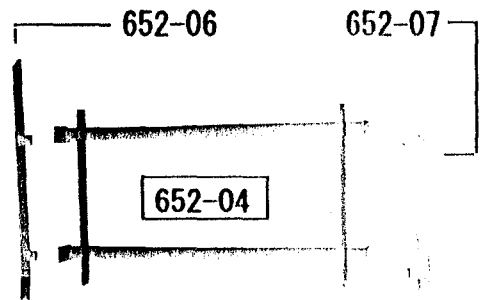
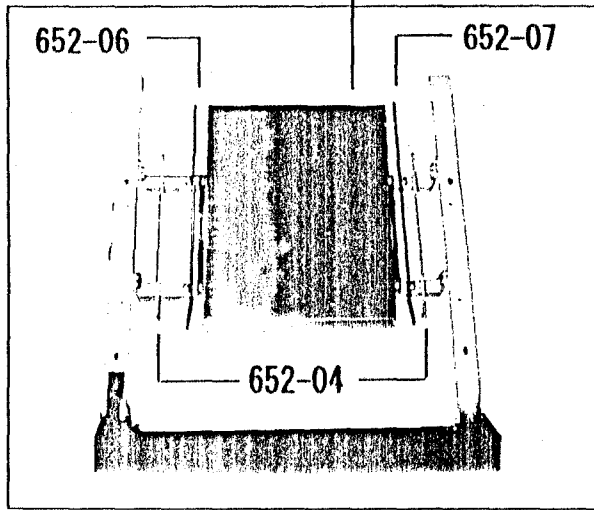
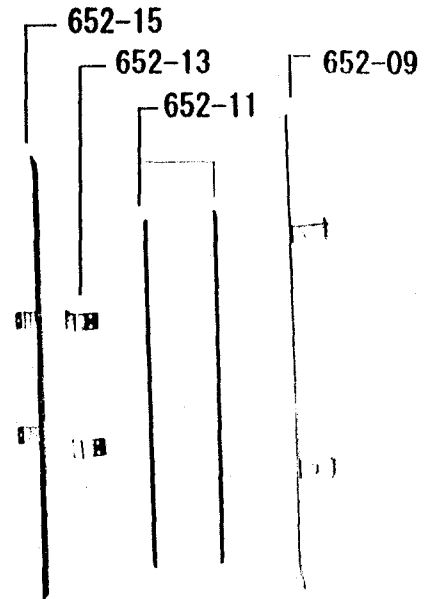
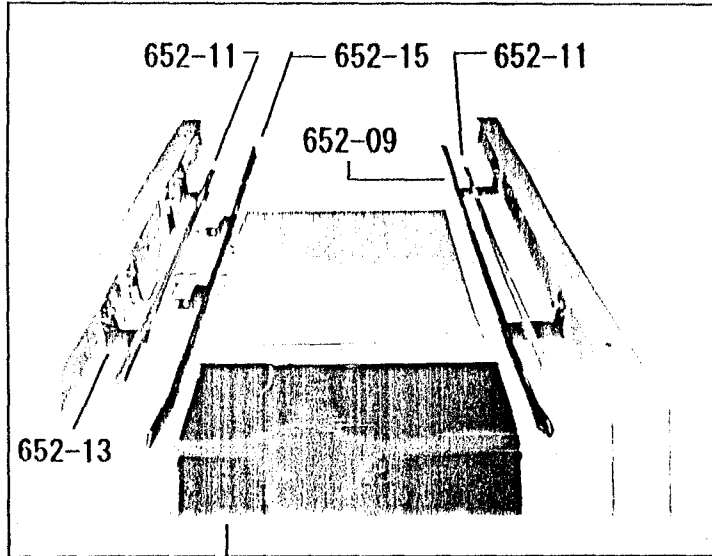

652-01

Refer to the first page of this parts list for ordering parts.

部品注文の際は巻頭の記載方法及び注意事項を参照下さい。

ASSY. NO.	ASSY. NAME	CHAIN GUIDE ASSY.
アセンブリ-NO. 652	アセンブリ	チェーンガイドパート

PART NO. 部品番号	DWG. NO. 品番	PART NAME	部品名称	Q'TY 個数	REMARKS 備考
652-1	2A52273 A	BOBBIN GUIDE	ボビンガイド	1	
652-2		R. H. SCREW	マルコネジ	4	M6x12 SW
652-3		HEX. BOLT	ロツカクボルト	2	M5x10 SW
652-4	3A54664 A	CHAIN RAIL STAND	チェーンレールスタンド	1	
652-5		HEX. BOLT	ロツカクボルト	8	M8x20 SW
652-6	3A54632 1B	GUIDE	ガイド	1	
652-7	3A54632 1A	GUIDE	ガイド	1	
652-8		HEX. BOLT	ロツカクボルト	4	M6x10 SW
652-9	3A54631 1A	GUIDE	ガイド	1	
652-10		HEX. BOLT	ロツカクボルト	4	M8x20 SW
652-11	3A54662 A	CHAIN RAIL	チェーンレール	2	
652-12		R. H. SCREW	ロツカクアナツキマルコネジ	4	M5x12 SW, W
652-13	3A54635 A	CHAIN RAIL BRACKET	チェーンレールブラケット	2	
652-14		HEX. BOLT	ロツカクボルト	4	M8x20 SW
652-15	3A54651 1A	GUIDE	ガイド	1	
652-16		HEX. BOLT	ロツカクボルト	2	M6x12 SW
652-17	3A54663 A	CHAIN RAIL	チェーンレール	2	
652-18		CAP SCREW	キャップスクリュー	4	M5x15 SW

653 : BOBBIN CARRIER ASSY.

ボビンキャリアパート

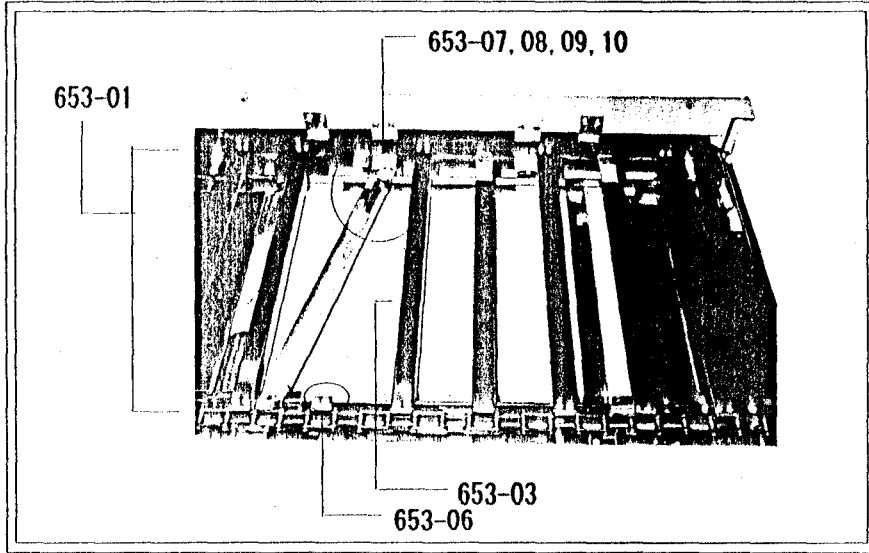

653-05

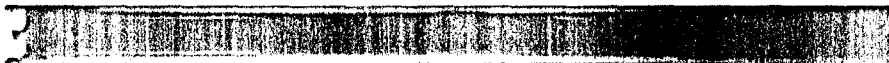

653-06

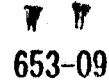
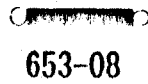
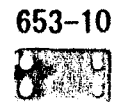
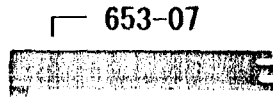

653-03

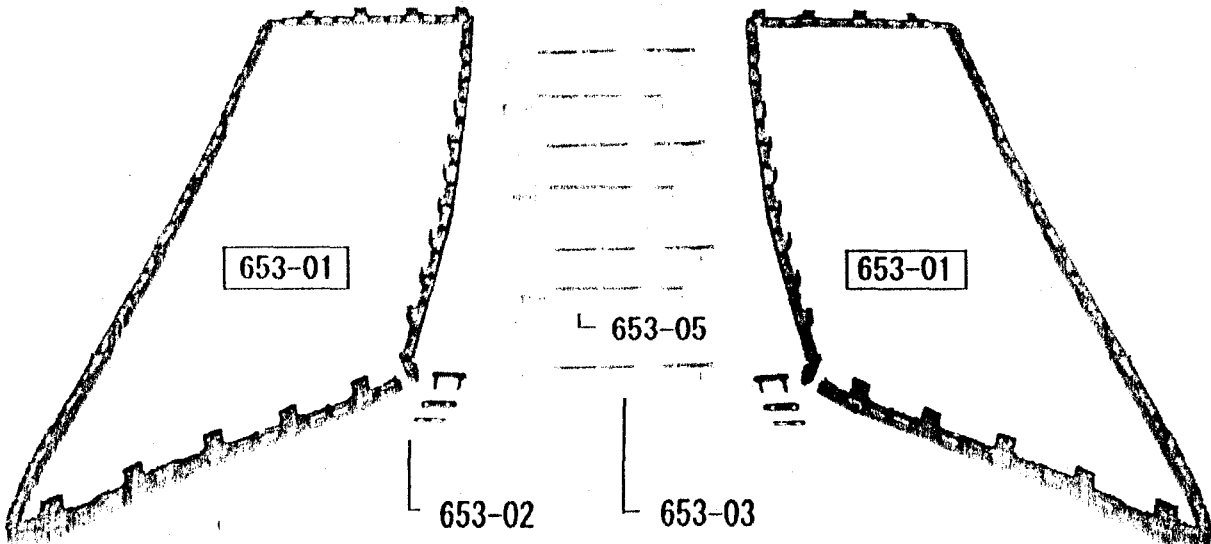
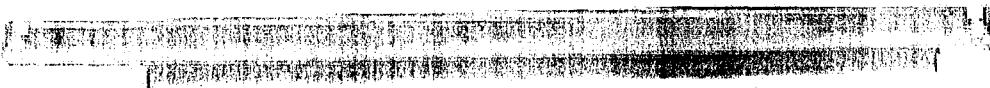

Refer to the first page of this parts list for ordering parts.

部品注文の際は巻頭の記載方法及び注意事項を参照下さい。

ASSY. NO.	ASSY. NAME	BOBBIN CARRIER ASSY.
アセンブリ-NO. 653	アセンブリ	ボビン キャリア パート

PART NO. 部品番号	DWG. NO. 品番	PART NAME	部品名称	Q'TY 個数	REMARKS 備考
653- 1	3A54612 1A	CARRIER CHAIN	キャリアチェーン	2	C2060H 101L BA-2アタッチ件
653- 2		JOINT LINK	ジョイントリンク	2	C2060H
653- 3	3A54609 1A	CARRIER	キャリア	31	
653- 4		HEX. BOLT	ロッキングボルト	124	MGx10 SW,W
653- 5	3A54653 A	REMOVABLE CARRIER	キャリア	3	
653- 6	4A53370 A	STUD	スタット	6	
653- 7	3A54648 1A	CARRIER PLATE	キャリアプレート	3	
653- 8	H10-11	TENSION SPRING	小型コイルバネ	3	
653- 9	4A53361 A	STUD	スタット	6	
653-10	4A53367 A	CARRIER BAR	キャリアバー	3	
653-11		HEX. BOLT	ロッキングボルト	6	MGx10 SW,W

654 : CARRIER SPROCKET ASSY.

キャリア スプロケット パート

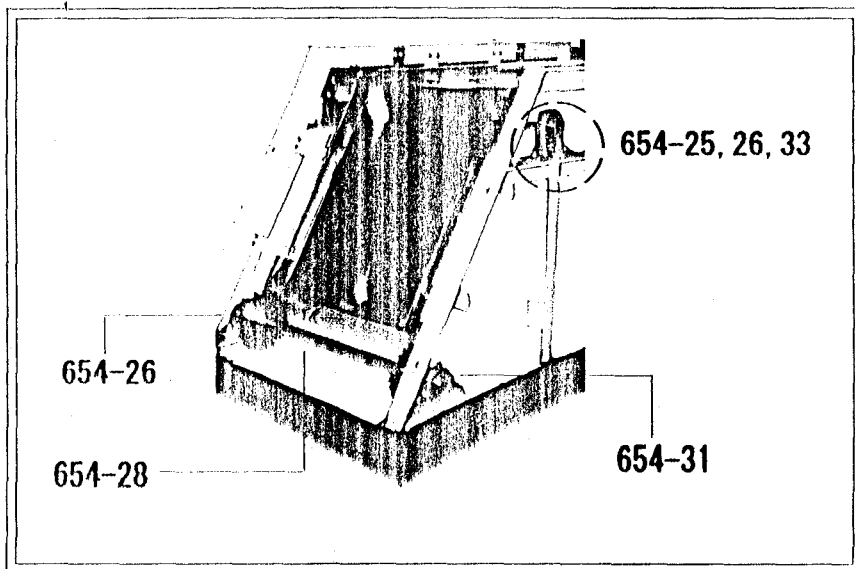
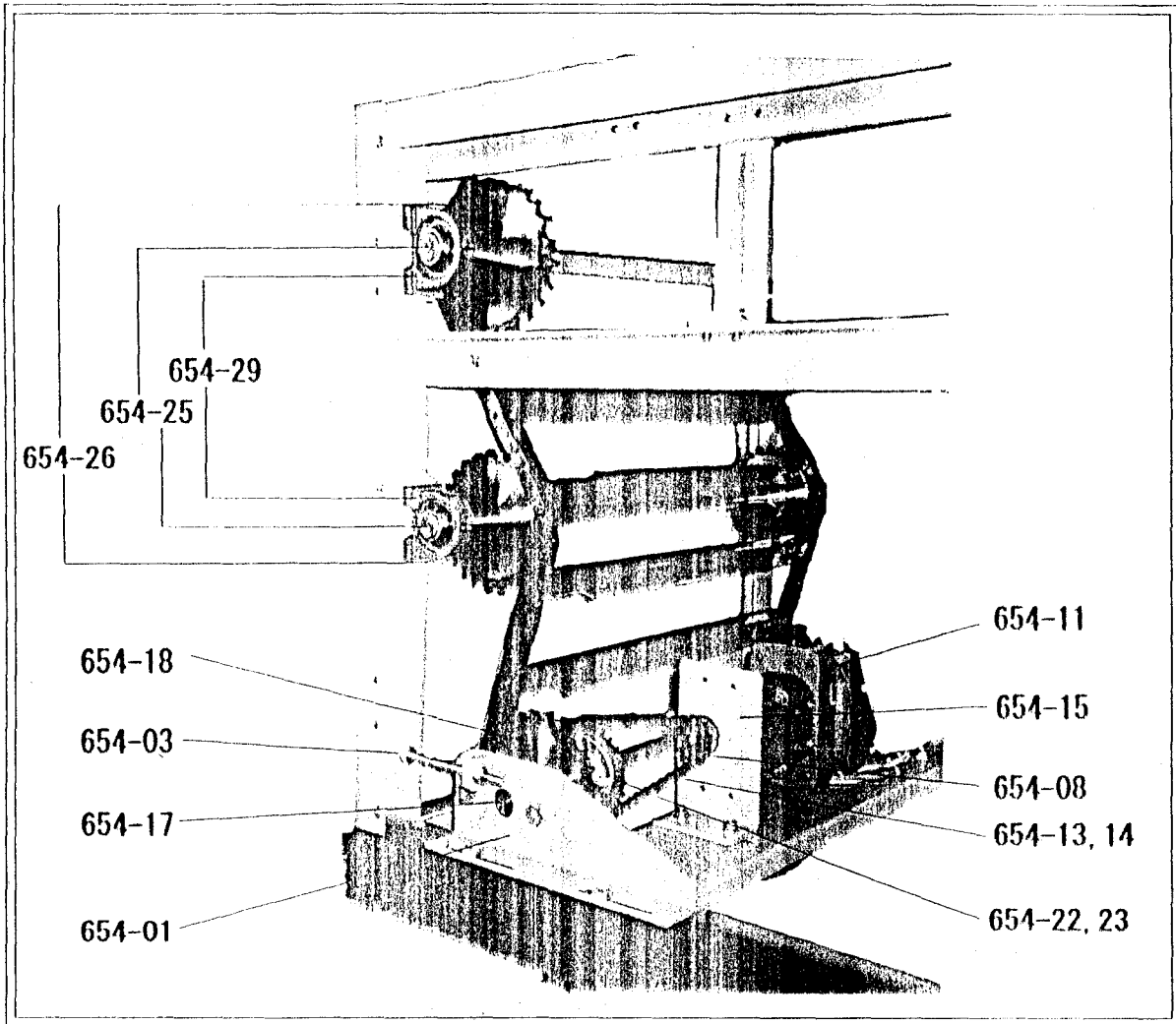

Refer to the first page of this parts list for ordering parts.

部品注文の際は巻頭の記載方法及び注意事項を参照下さい。

ASSY. NO.	ASSY. NAME	CARRIER SPROCKET ASSY.
アセンブリ-No. 654	アセンブリ	キャリア スプロケット パート

PART NO. 部品番号	DWG. NO. 品番	PART NAME	部品名称	Q'TY 個数	REMARKS 備考
654-1	3A54618 1A	TENSION BRACKET	テンションブラケット	1	
654-2		HEX. BOLT	ロッカクボルト	4	M8x15 SW,W
654-3		TENSION BOLT	テンションボルト	2	M10x150
654-4		HEX. NUT	ロッカクナット	6	M10
654-5	UCFL-205	FLANGE UNIT	フランジユニット	2	
654-6		HEX. BOLT	ロッカクボルト	4	M14x35
654-7		HEX. NUT	ロッカクナット	4	M14 SW,W
654-8	3A54658 A	SPEED CHANGER BRACKET	ヘンソクキブブラケット	1	
654-9		SQUARE NECK BOLT	カクネボルト	2	M8x20
654-10		HEX. NUT	ロッカクナット	2	M8 SW,W
654-11	HFM06GF200	STEPLESS SPEED CHANGER	ムゲンヘンソクキ	1	0.06KWx4P
654-12		CAP SCREW	キャップスクリュー	4	M8x20 SW
654-13		CHAIN	ローラーチェーン	1	#40x45リンク
654-14		JOINT LINK	ジョイントリンク	1	#40
654-15	FBN40B10-D15	SPROCKET	スプロケット	1	#40-10T
654-16		KEY	キー	1	5x5x20
654-17	3A54656 A	DRIVING SHAFT	クドウシヤフト	1	
654-18	3A54613 A	SPROCKET	クドウスプロケット	2	#60x25T
654-19		SET SCREW	セットスクリュー	4	M8x15
654-20		KEY	キー	2	8x7x35
654-21	S-25	STOP RING	ストップリング	4	
654-22	3A54641 A	TORQUE LIMITER	トルクリミター	1	TL350-1L
654-23	3A54641 A	SPROCKET	スプロケット	1	#40x26T
654-24		KEY	キー	1	8x7x65
654-25	3A54617 1A	DRIVEN SHAFT	ジユウドウシヤフト	3	
654-26	3A54615 A	SPROCKET	スプロケット	8	#60x25T
654-27		SET SCREW	セットスクリュー	8	M8x15
654-28	3A54617 1B	DRIVEN SHAFT	ジユウドウシヤフト	1	
654-29	UCPA-205	PILLOW BLOCK	ピローブロック	4	
654-30		HEX. BOLT	ロッカクボルト	8	M10x30 SW
654-31	UCP-205	PILLOW BLOCK	ピローブロック	2	
654-32		HEX. BOLT	ロッカクボルト	4	M10x25 SW
654-33	UCPH-205	PILLOW BLOCK	ピローブロック	2	
654-34		HEX. BOLT	ロッカクボルト	4	M10x25 SW

655 : BOBBIN EXHAUST ASSY.

ボビン排気ツグチパート

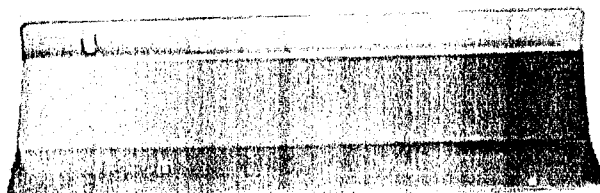
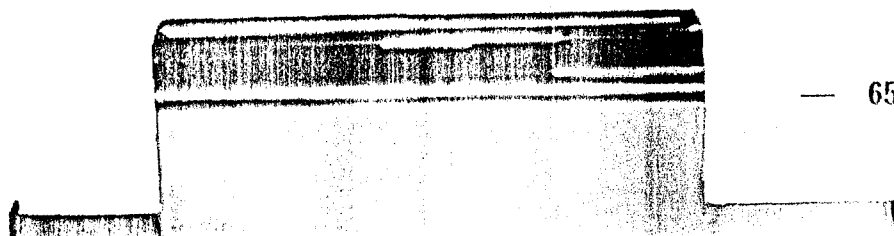
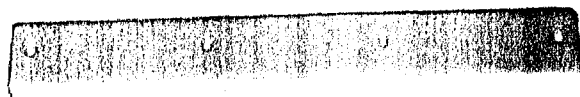
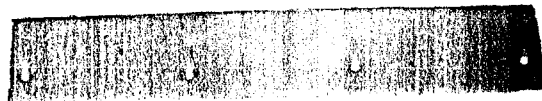
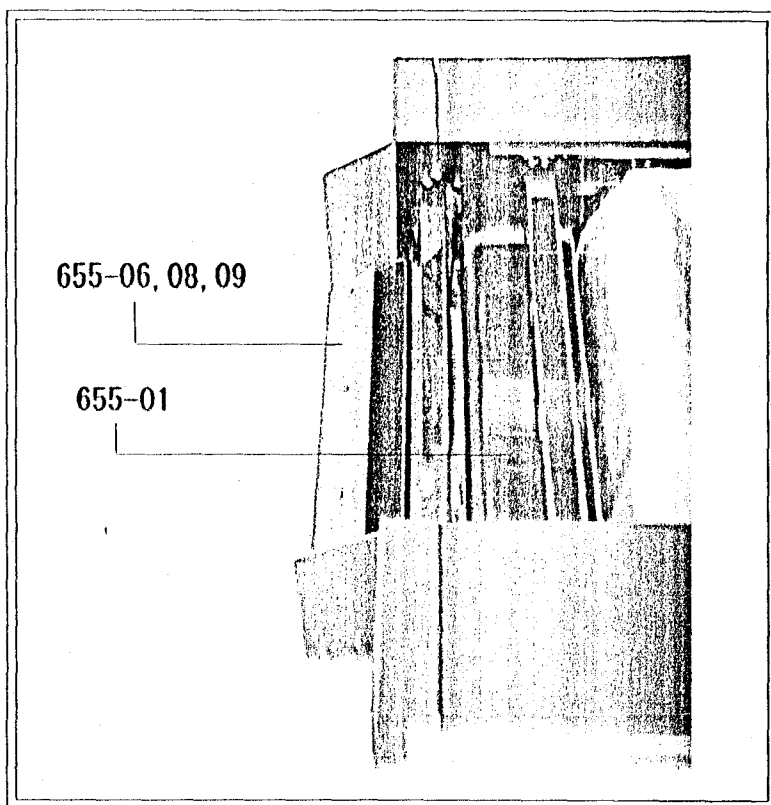

Refer to the first page of this parts list for ordering parts.

部品注文の際は巻頭の記載方法及び注意事項を参照下さい。

ASSY. NO.	ASSY. NAME
アセンブリ-NO. 655	BOBBIN EXHAUST ASSY. アセンブリ ボビン ハイシュツグチ パート

PART NO. 部品番号	DWG. NO. 品番	PART NAME	部品名称	Q'TY 個数	REMARKS 備考
655- 1	3A54660 A	BOBBIN GUIDE	ボビンガイド	1	
655- 2		HEX. BOLT	ロックボルト	2	M6x10 SW
655- 3		HEX. BOLT	ロックボルト	2	M5x10 SW
655- 4	3A54667 A	SLIVER GUIDE	スライバークガイド	1	
655- 5		SQUARE NECK BOLT	カネボルト	2	M6x15 SW, W, N
655- 6	3A54671 A	EXHAUST PLATE	ハイシュツグチプレート	1	
655- 7		SOCKET SCREW	ソケットスクリュー	4	M6x10 SW, W
655- 8	3A54650 A	PLATE	プレート	1	
655- 9		F. II. SCREW	ワラコネジ	4	M5x12, N, SW

656 : BRUSHING BELT ASSY.

シヨクモウ ベルト パート

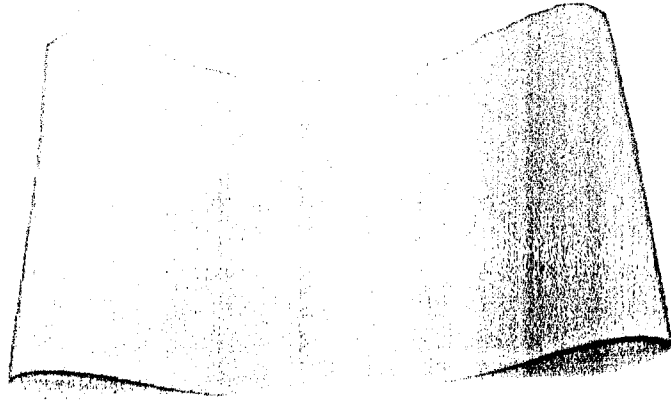

656-01

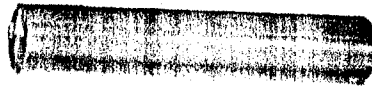

656-29



656-28

656-24



656-22

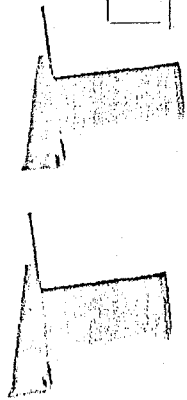

656-12

656-21

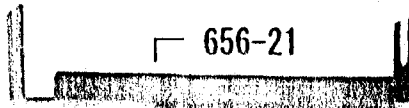

656-02

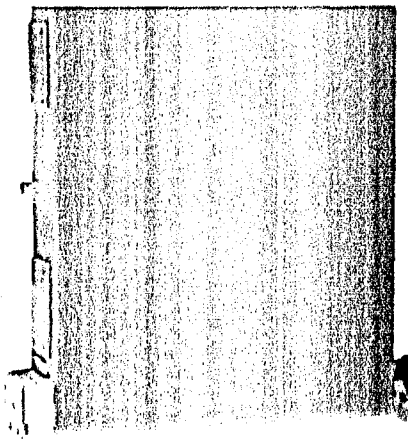

656-24



656-22

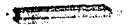

656-18



656-25, 26, 27



656-15, 16, 17

656-04

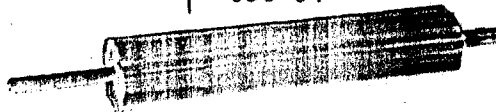

656-06



656-06



656-09



656-37

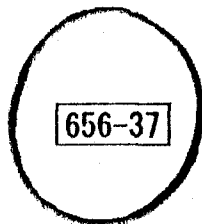

656 : BRUSHING BELT ASSY.

シヨクモウ ベルト パート

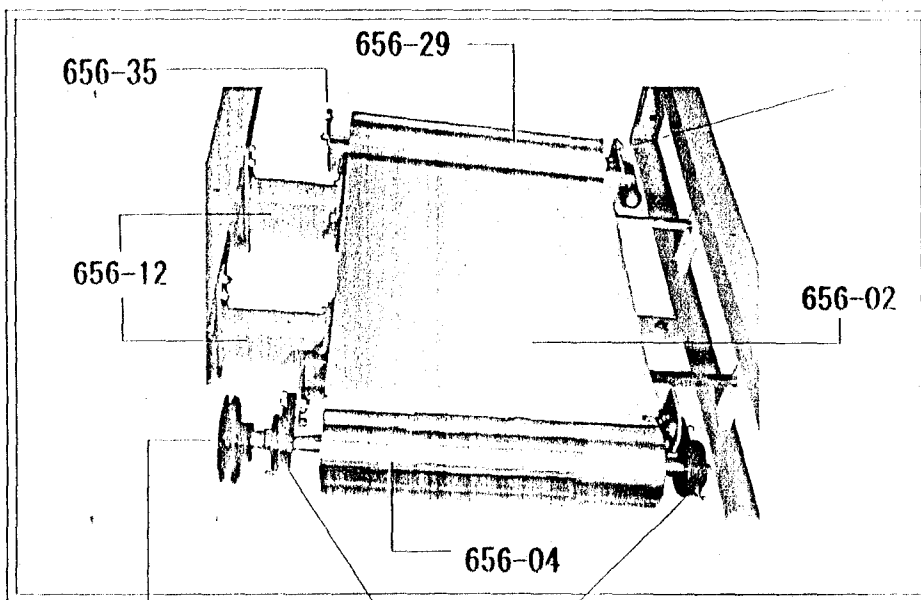
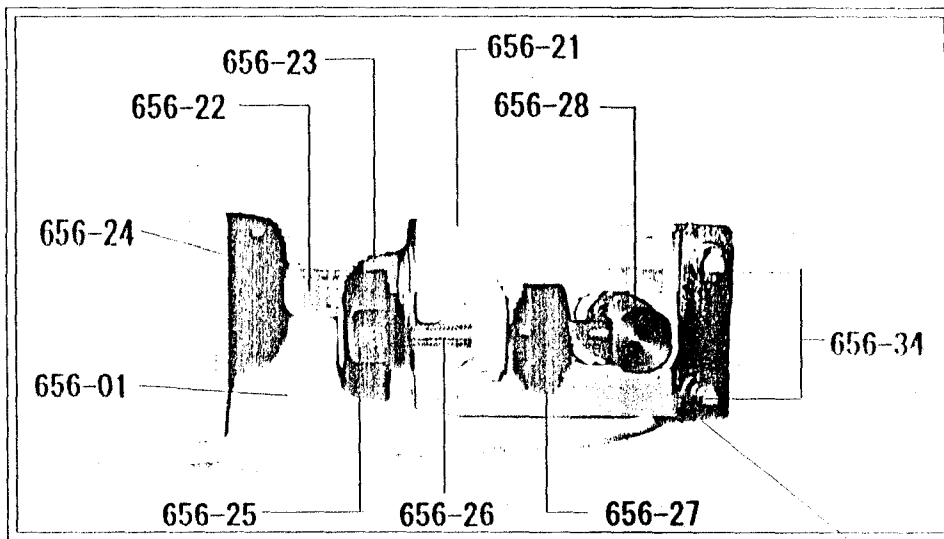

656-33

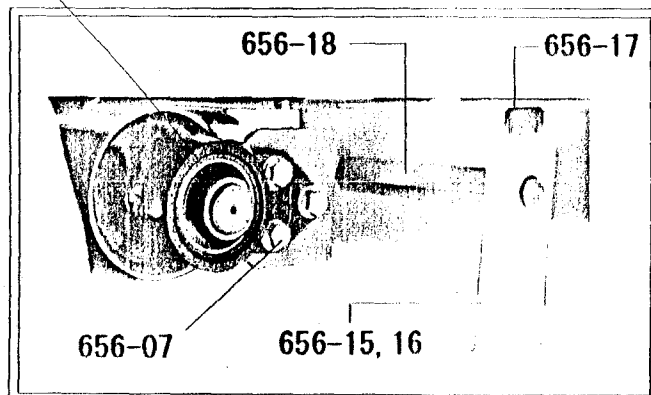
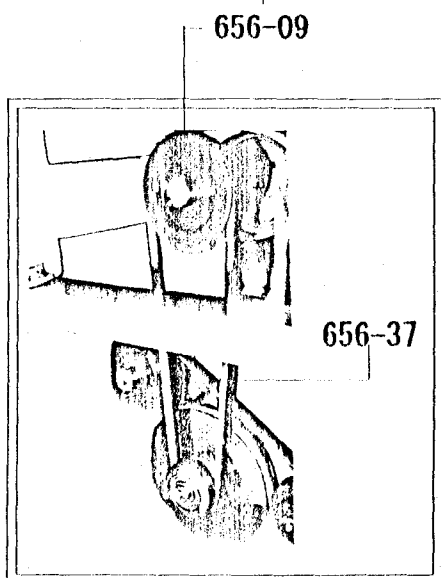

Refer to the first page of this parts list for ordering parts.

部品注文の際は巻頭の記載方法及び注意事項を参照下さい。

ASSY. NO.	ASSY. NAME	BRUSHING BELT ASSY.
アセンブリ-No. 656	アセンブリ	シヨクモウベルト パート

PART NO. 部品番号	DWG. NO. 品番	PART NAME	部品名称	Q'TY 個数	REMARKS 備考
656-1	430Wx1600L	BRUSHING BELT	シヨクモウベルト	1	
656-2	2A52272 A	BELT FRAME	ベルトフレーム	1	
656-3	80F 1610	FLANGE BUSH	フランジブッシュ	2	
656-4	3A54722 1A	FRONT ROLLER	フロントローラー	1	
656-6	UCFB-205	FLANGE UNIT	フランジユニット	2	
656-7		HEX. BOLT	ロッカクボルト	6	M8x30 SW
656-8	S-25	STOP RING	スナップリング	1	
656-9	3A54639 1A	V-PULLEY	Vプーリー	1	
656-10		SET SCREW	セットスクリュー	2	M6x6
656-11		KEY	キー	1	8x7x30
656-12	3A54669 A	SUPPORT BRACKET	シジブラケット	2	
656-13		HEX. BOLT	ロッカクボルト	8	M8x20 SW
656-14		HEX. BOLT	ロッカクボルト	8	M8x15 SW
656-15	4A53363 A	SUPPORTER	サポーター	2	
656-16	3090060.80	ENSAT	エンサート	2	
656-17	KDM-20-M6x20	DIMPLE KNOB	ディンプルノブ	2	
656-18	4A53362 A	SUPPORT SHAFT	シジシャフト	2	
656-19	S-15	STOP RING	スナップリング	2	
656-20		HEX. NUT	ロッカクナット	2	M10 SW W
656-21	3A54657 A	TENSION BRACKET	テンションブラケット	1	
656-22		TENSION BOLT	テンションボルト	2	M16x220
656-23		HEX. NUT	ロッカクナット	2	M16 3種
656-24	4A53365 A	TENSION HANDLE	テンションハンドル	2	
656-25	SK-38-II	SUPER KNOB	スーパーノブ	1	
656-26		HEX. BOLT	ロッカクボルト	1	M8x65
656-27	KKF-30-M8	MINI KNOB	ミニノブ	1	
656-28	3A54652 1A	BACK ROLLER SHAFT	バックローラーシャフト	1	
656-29	3A54625 1A	BACK ROLLER	バックローラー	1	
656-30	6004ZZ	BALL BEARING	ボールベアリング	2	
656-31	R-42	STOP RING	スナップリング	2	
656-32	S-20	STOP RING	スナップリング	2	
656-33	4A53371 A	KEY PLATE	キープレート	1	
656-34		CAP SCREW	キャップスクリュー	2	M6x12 SW

Refer to the first page of this parts list for ordering parts.

部品注文の際は巻頭の記載方法及び注意事項を参照下さい。

ASSY. NO.	ASSY. NAME	BRUSHING BELT ASSY.
アンプリ-NO. 656	アンプリ-	シヨクモウベルト パート

PART NO. 部品番号	DWG. NO. 品番	PART NAME	部品名称	Q'TY 個数	REMARKS 備考
656-35	4A53364 A	KEY PLATE	キープレート	1	
656-36		CAP SCREW	キャップスクリュー	2	MGx12 SW
656-37	A 32	V-BELT	Vベルト	1	A 32

657 : STRIPPING ROLLER ASSY.

ストリッピング ロラー パート

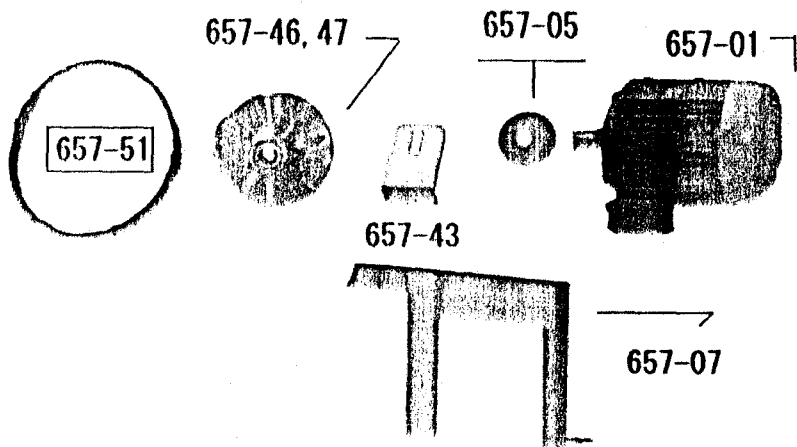
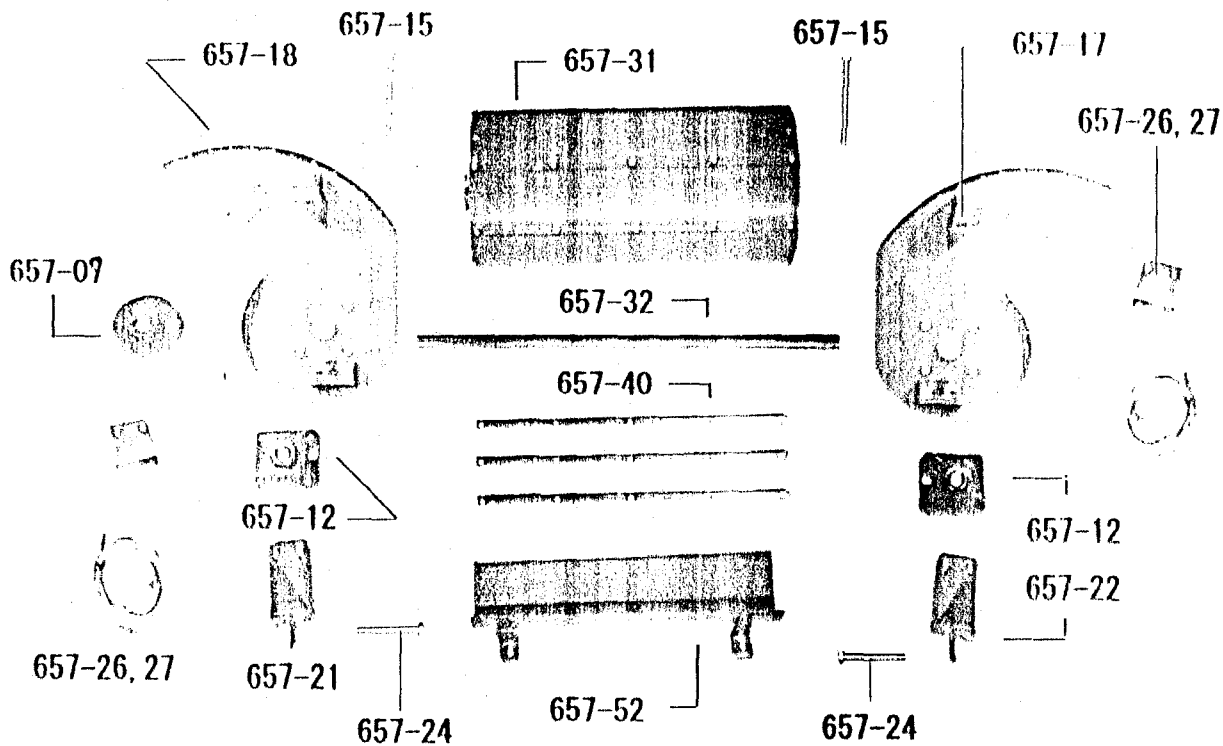

657 : STRIPPING ROLLER ASSY.

ストリッピング ロラー パート

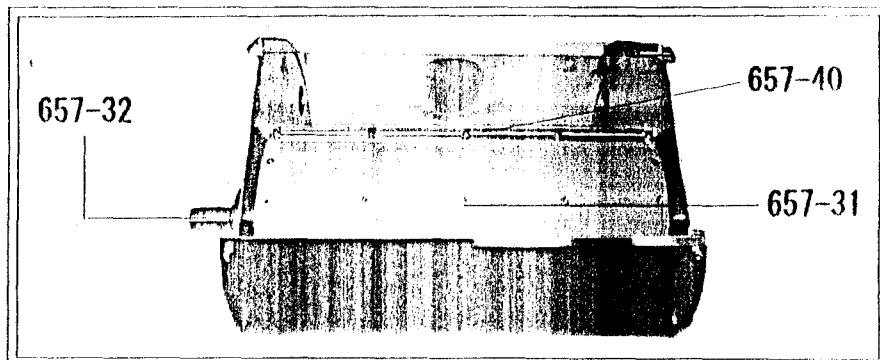
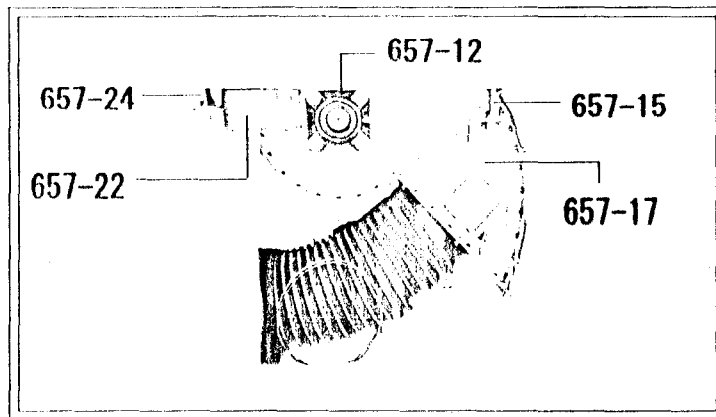
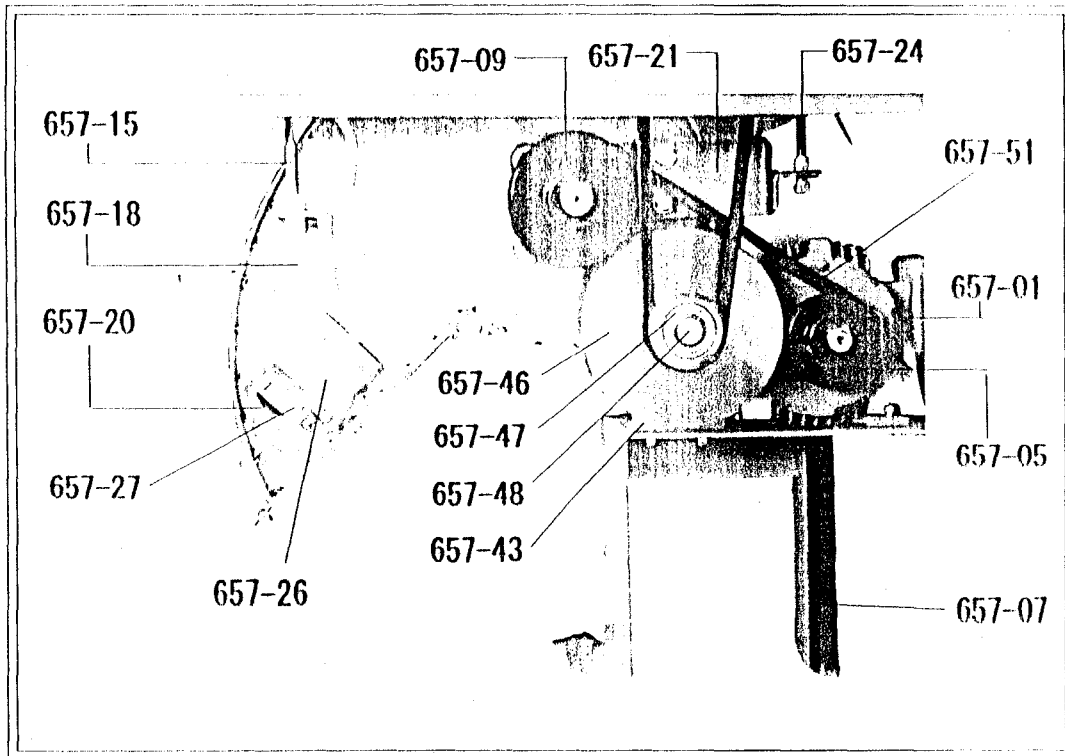

Refer to the first page of this parts list for ordering parts.

部品注文の際は巻頭の記載方法及び注意事項を参照下さい。

ASSY. NO.	ASSY. NAME	STRIPPING ROLLER ASSY.
アセンブリ-NO. 657	アセンブリ-	ストリッピングローラー パート

PART NO. 部品番号	DWG. NO. 品番	PART NAME	部品名称	Q'TY 個数	REMARKS 備考
657-1		MOTOR	モーター	1	0.75KWx4P
657-2		KEY	キー	1	6x6x30
657-3		SQUARE NECK BOLT	六角ボルト	4	M8x25
657-4		HEX. NUT	六角ナット	4	M8 SW,W
657-5	3A54644 A	V-PULLEY	Vプーリー	1	
657-6		SET SCREW	セットスクリュー	2	M6x8
657-7	3A54659 A	MOTOR BASE	モーターベース	1	
657-8		HEX. BOLT	六角ボルト	3	M8x15 SW
657-9	3A54639 1A	V-PULLEY	Vプーリー	1	
657-10		SET SCREW	セットスクリュー	2	M6x6
657-12	UCF-205	FLANGE UNIT	フランジユニット	2	
657-13		R. H. SCREW	丸コネジ	8	M10x30
657-14		HEX. NUT	六角ナット	8	M10 SW,W
657-15		ADJUST BOLT	アジャストボルト	2	M12x130
657-16		HEX. NUT	六角ナット	6	M12
657-17	2A52274 A	SIDE BRACKET	サイドブラケット	1	
657-18	2A52274 B	SIDE BRACKET	サイドブラケット	1	
657-20	4A53366 A	TRANSPARENT PLATE	透明板	2	
657-21	3A54661 A	ADJUST BRACKET	アジャストブラケット	1	
657-22	3A54661 B	ADJUST BRACKET	アジャストブラケット	1	
657-23		HEX. BOLT	六角ボルト	4	M8x15 SW
657-24		ADJUST BOLT	アジャストボルト	2	M12x100
657-25		HEX. NUT	六角ナット	6	M12
657-26	3A54642 A	BEAM SENSOR BRACKET	コウデンカンブラケット	2	
657-27	NX5-M10RB	BEAM SENSOR	コウデンカン	1 set	
657-28	OS-NX5-3x6	SLIT	スリット	2	
657-29		HEX. BOLT	六角ボルト	4	M4x20
657-30		HEX. BOLT	六角ボルト	4	M6x10 SW,W
657-31	2A52281 A,B	STRIPPING ROLLER	ストリッピングローラー	1	
657-32	2A52281 C	STRIPPING SHAFT	ストリッピングシャフト	1	
657-33		KEY	キー	1	8x7x30
657-34	S-25	STOP RING	ストップリング	2	

Refer to the first page of this parts list for ordering parts.

部品注文の際は巻頭の記載方法及び注意事項を参照下さい。

ASSY. NO.	ASSY. NAME	STRIPPING ROLLER ASSY.
アセンブリ-NO. 657	アセンブリ	ストリッピングローラー パート

PART NO. 部品番号	DWG. NO. 品番	PART NAME	部品名称	Q'TY 個数	REMARKS 備考
657-40	3A54646 A	COMB	コム	8	
657-41		HEX. BOLT	ロッカボルト	24	M5x15 SW
657-42		HEX. BOLT	ロッカボルト	16	M5x20 SW
657-43	3A54665 A	PULLEY BRACKET	プーリーブラケット	1	
657-44		HEX. BOLT	ロッカボルト	2	M8x25
657-45		HEX. NUT	ロッカナット	2	M8 SW,W
657-46	3A54638 A	DOUBLE V-PULLEY	2クランプローラー	1	
657-47	6004ZZ	BALL BEARING	ボールベアリング	2	
657-48	4A53369 A	PULLEY SHAFT	プーリーシャフト	1	
657-49	S-20	STOP RING	ストップリング	1	
657-50		HEX. NUT	ロッカナット	1	M12 SW,W
657-51	A-30R	V-BELT	Vベルト	1	A-30R
657-52	3A54666 A	SLIVER GUIDE	スライバークガイド	1	
657-53		HEX. BOLT	ロッカボルト	2	M6x10 SW,W

658 : STRIPPING ROLLER COVER ASSY.

ストリッピング ロラー カバ - パート

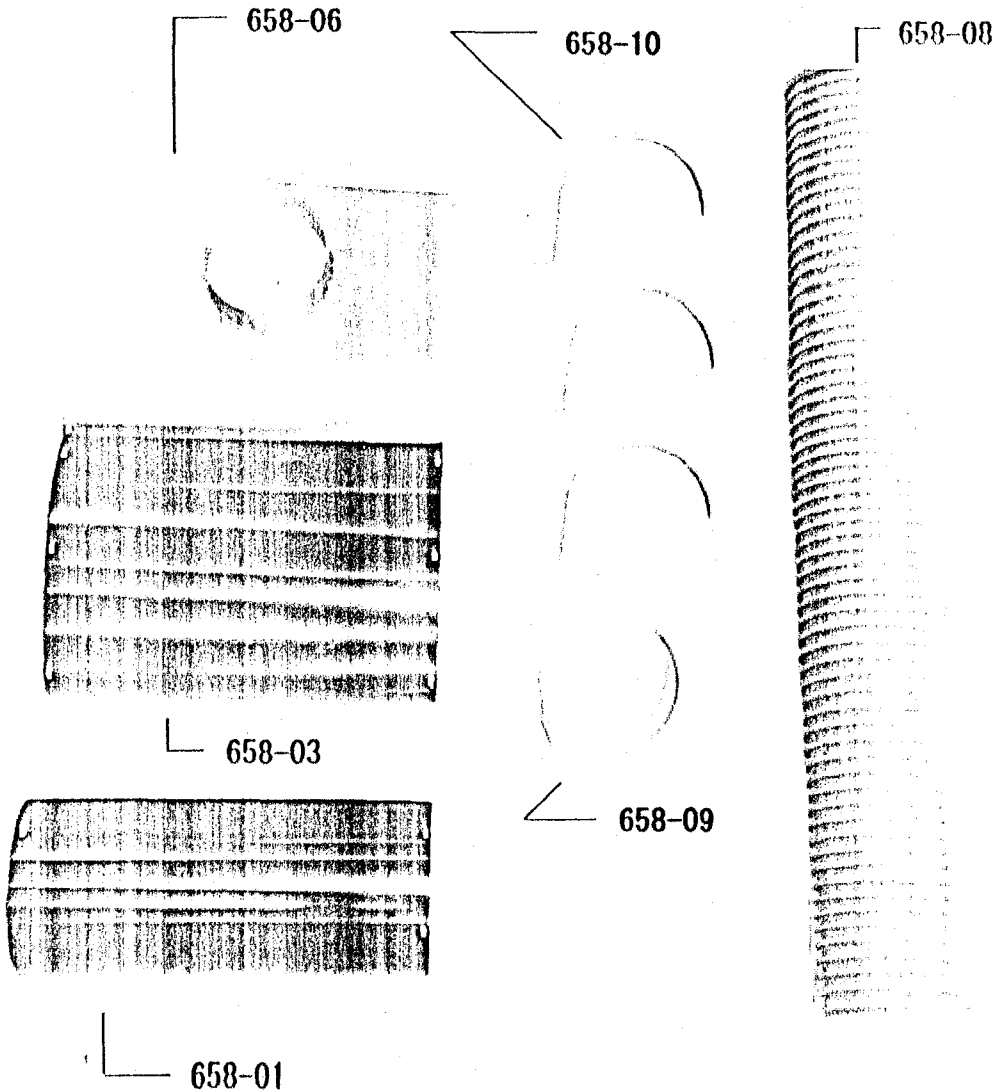
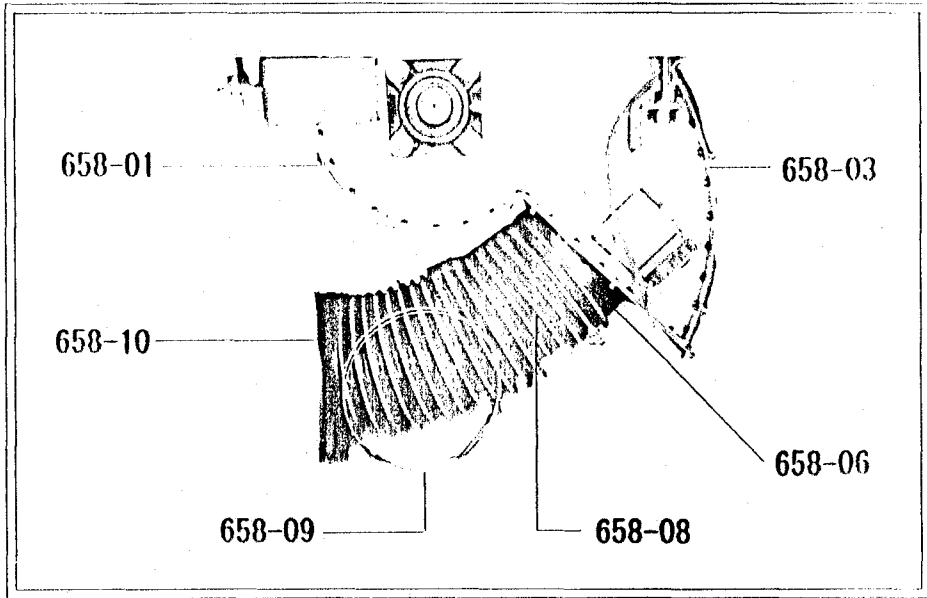

Refer to the first page of this parts list for ordering parts.

部品注文の際は巻頭の記載方法及び注意事項を参照下さい。

ASSY. NO.	ASSY. NAME STRIPPING ROLLER COVER ASSY.
アセンブリNO. 658	アセンブリ ストリッピングローラー カバー パート

PART NO. 部品番号	DWG. NO. 品番	PART NAME	部品名称	Q'TY 個数	REMARKS 備考
658-1	3A54623 A	FRONT COVER	フロントカバー	1	
658-2		HEX. BOLT	ヘキサゴンボルト	4	M5x10 SW,W
658-3	2A52275 A	BACK COVER	バックカバー	1	
658-4		HEX. BOLT	ヘキサゴンボルト	6	M5x10 SW,W
658-5		HEX. NUT	ヘキサゴンナット	2	M5
658-6	3A54629 1A	UNDER COVER	アンダーカバー	1	
658-7		HEX. BOLT	ヘキサゴンボルト	6	M5x10 SW,W
658-8		DUCT HOSE	ダクトホース	1	φ175x1500L
658-9		WIRE BAND	ワイヤーバンド	2	φ175
658-10	3A51068 A	SADDLE	サドル	3	
658-11		HEX. BOLT	ヘキサゴンボルト	6	M6x15 SW

659 : ROVING BOX ASSY.

ロビング ボックス パート

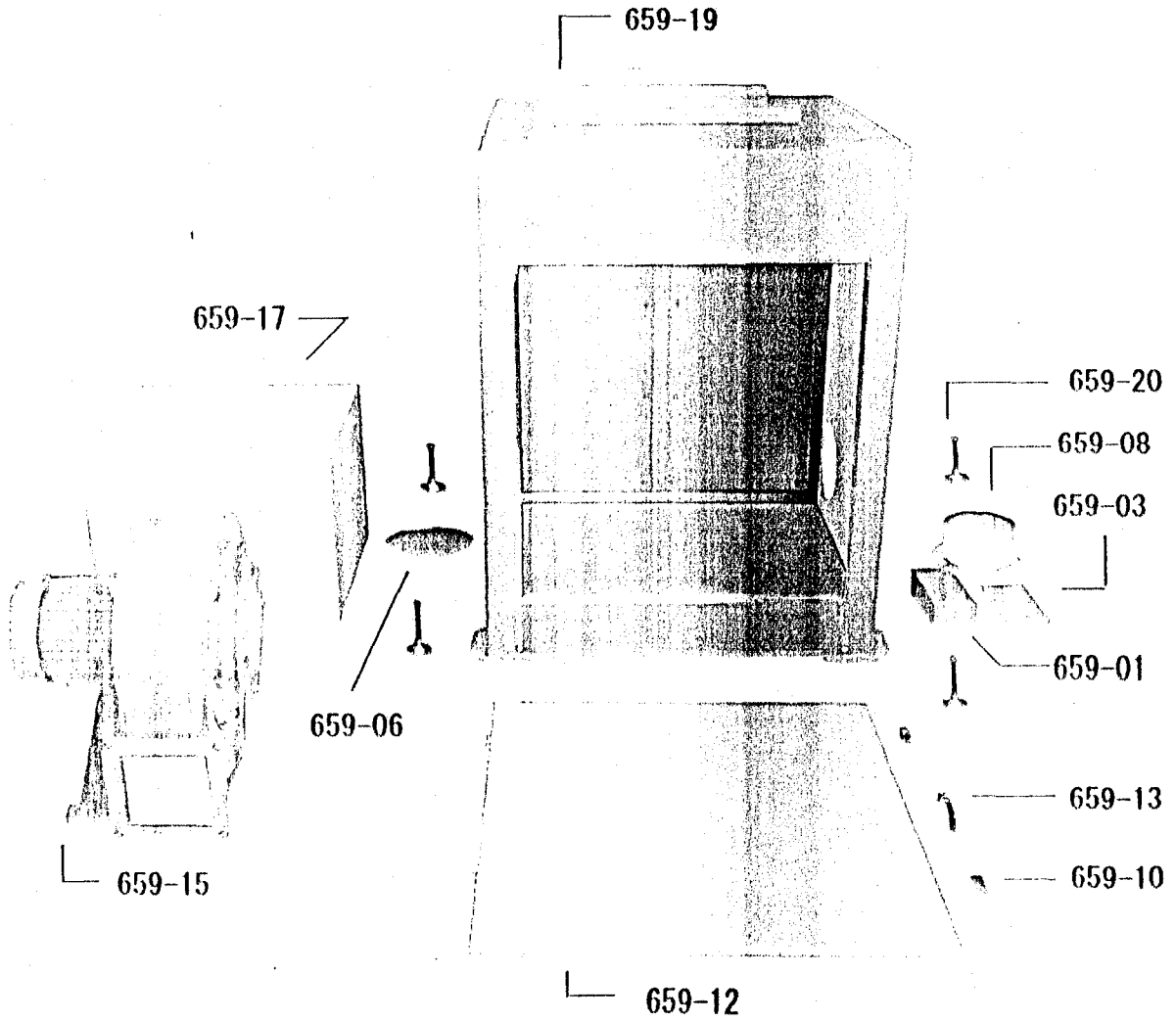
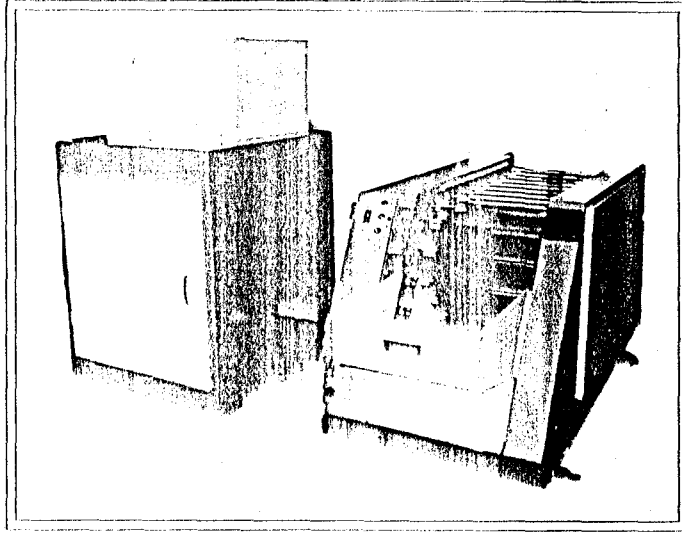

Refer to the first page of this parts list for ordering parts.

部品注文の際は巻頭の記載方法及び注意事項を参照下さい。

ASSY. NO.	ASSY. NAME	ROVING BOX ASSY.
アセンブリ-No. 659	アセンブリ	ロービングボックス パート

PART NO. 部品番号	DWG. NO. 品番	PART NAME	部品名称	Q'TY 個数	REMARKS 備考
659-1	3A51391 1A	TERMINAL BOX	タンシホックス	1	
659-2		SOCKET SCREW	ソケットスクリュー	2	M5x8
659-3	4A50565 A	TERMINAL COVER	タンシカバー	1	
659-4		T. H. SCREW	トラスコネジ	4	M4x6 SW,W
659-5	MPF-15	WIRE TUBE	コンジットチューブ	1	700L
	BSG-15	CONNECTOR	コネクタ	2	
	BLG-15	CONNECTOR	コネクタ	2	
659-6	4A50543 1A	HOLE COVER	カバー	1	
659-7		T. H. SCREW	トラスコネジ	4	M5x10 N,SW,W
659-8	3A51075 A	JOINT FLANGE	ジョイントクチカネ	1	
659-9		T. H. SCREW	トラスコネジ	4	M5x10 N,SW,W
659-10	C100-A-2	MAGNET	マグネット	2	
659-11		R. H. SCREW	マルコネジ	4	M4x8
659-12	2A50582 A	DOOR	ドア	1	
659-13	A-3-1	DOOR KNOB	トッテ	1	
659-14		HEX. BOLT	ロツカクボルト	2	M6x10 SW
659-15	AH-600	BLOWER	ブロワー	1	0.75KWx2P
659-16		HEX. BOLT	ロツカクボルト	4	M8x25 SW,N
659-17	3A51390 1A	COVER	カバー	1	
659-18		T. H. SCREW	トラスコネジ	4	M5x10
659-19	2A50746-7-8 1A	ROVING BOX	ロービングボックス	1	
659-20	PHOF9010	ADJUST FOOT	チョウセイフット	4	M12X110

AC200V 3φ 50/60Hz AC220V 3φ 50Hz
 AC220V 3φ 60Hz AC346~575V 3φ 50/60Hz

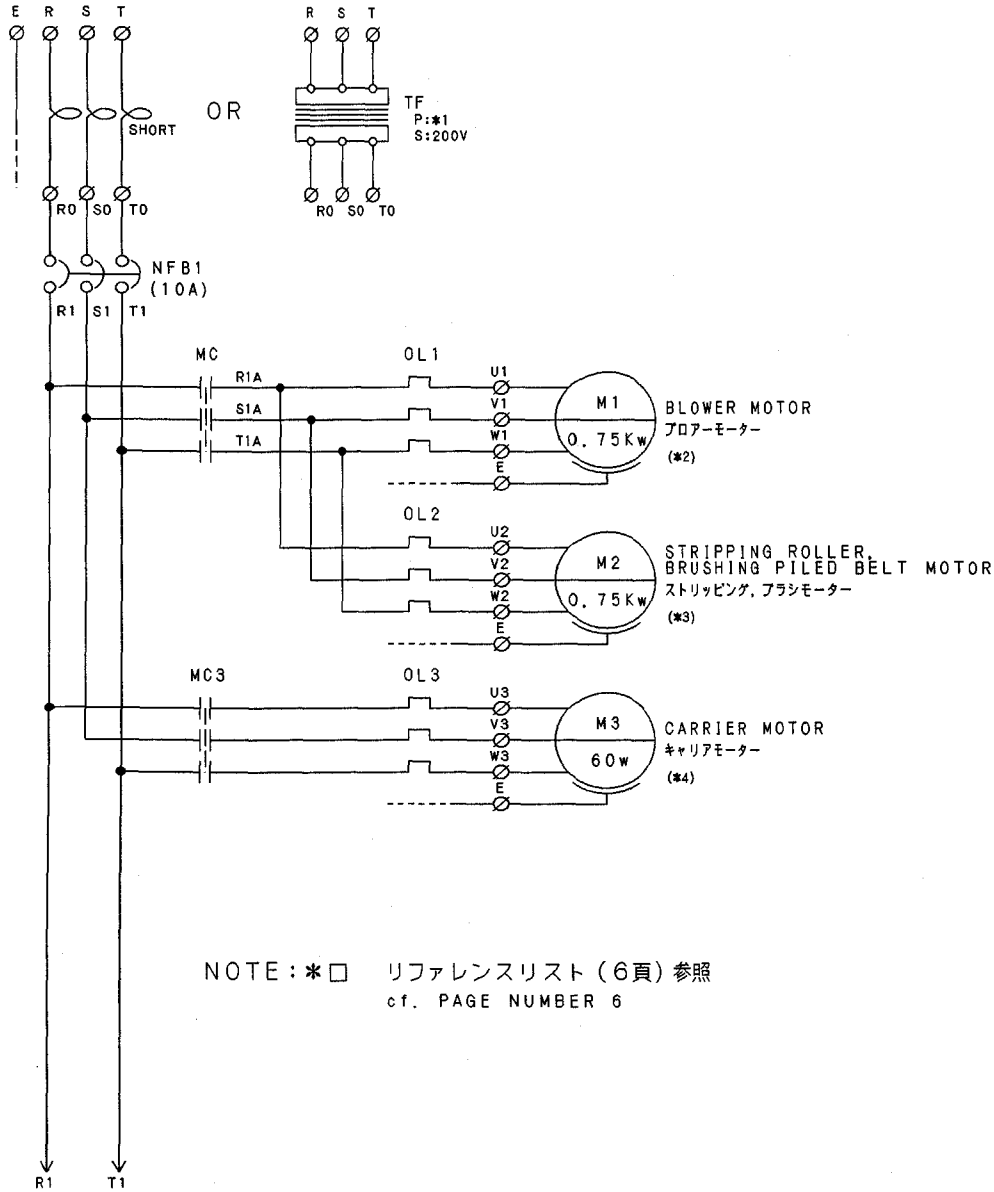

NOTE: *□ リファレンスリスト (6頁) 参照
 cf. PAGE NUMBER 6

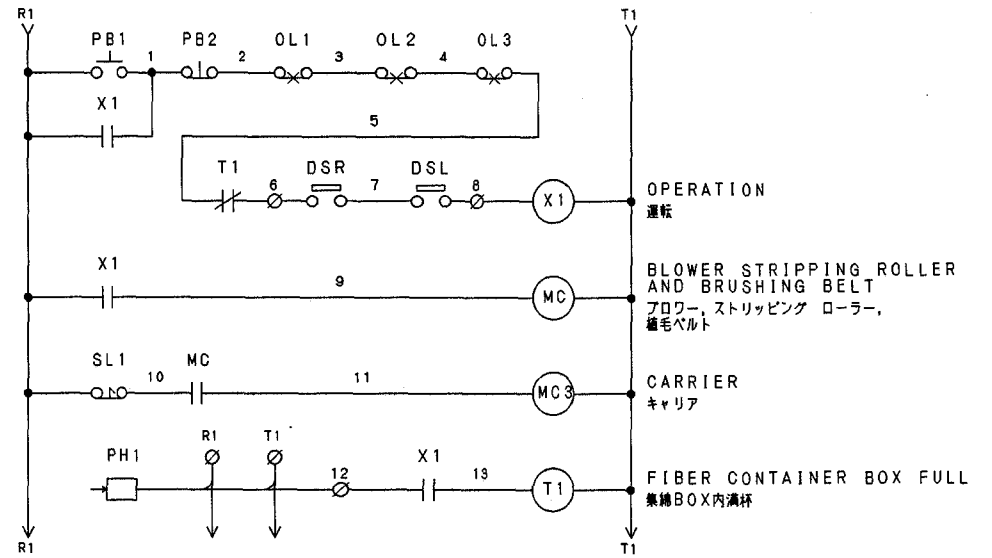

△	SCALE	NONE/	DATE	'96, 02, 23	CUSTOMER NAME	SERIAL NO.	TM-3A:Ver. B
△	APPROVED	CHECKED	DESIGNED	DRAWN	ASSY NAME		
△				K. YASUDA	TM-3A		
△	MURAO & CO., LTD.				TITLE	展開接続図 SCHEMATIC DIAGRAM	
△					DWG NO.	S05-***B**	1/6

A3 SIZE

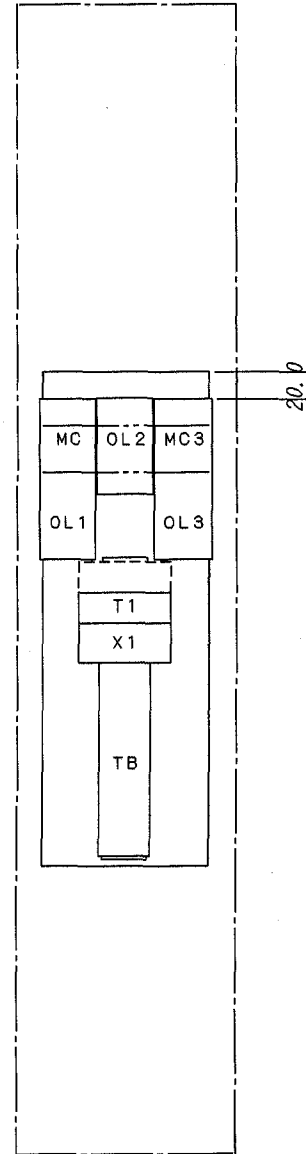
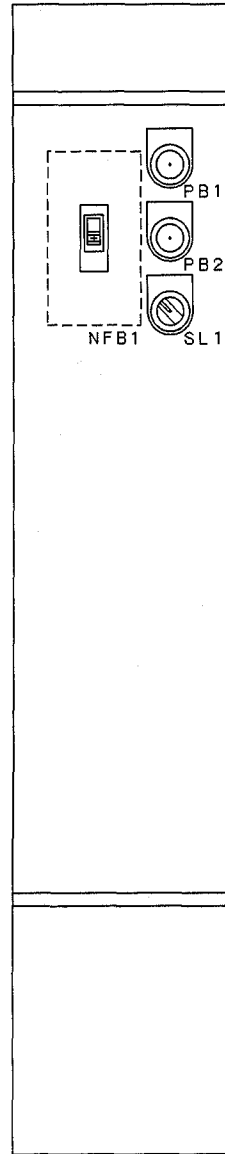
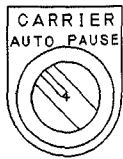
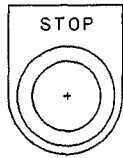
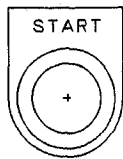

△		SCALE	1 / 4	DATE	'96,02,23	CUSTOMER NAME		SERIAL NO.	TM-3A:Ver. B
△		APPROVED	CHECKED	DESIGNED	DRAWN	ASSY NAME	TM-3A		
△					K. YASUDA				
△		MURAO & CO., LTD.				TITLE	機器配置図 PARTS LAYOUT	DWG NO.	S05-***B**
△									2 / 6

A3 SIZE

NO.	SYMBOL	PARTS NAME	TYPE	RATING	MAKER	QTY UNIT	REMARKS
	NFB1	Non Fuse Breaker ノーヒューズブレーカー	NF30-SS	3P 10A	mitsubishi	1	
	MC, MC3	Magnetic Contactar 電磁接触器	LC1D0910L7	AC200V	TELEMECA	2	
	OL1, 2	Overload Relay	LR2D1308	2.5~4A	TELEMECA	2	
	OL3	オーバーロードリレー	LR2D1304	0.4~0.63A	TELEMECA	1	
		Attachment 単体設置用アタッチメント	LA7D1064		TELEMECA	1	
	X1	Auxilimity Relay 補助リレー	MY4N	AC200V	OMRON	1	
		Socket ソケット	PYF14A		OMRON	1	
		Supporter 保持金具	PYC-A1		OMRON	1	
	T1	Timer Relay タイマーリレー	H3Y-2	AC200V 5sec	OMRON	1	
		Socket ソケット	PYF08A		OMRON	1	
		Supporter 保持金具	PYC-A1		OMRON	1	
	PB1	Push Button Switch	ABS110NG		IZUMI	1	
	PB2	押しスイッチ	ABS101NR		IZUMI	1	
	SL1	Selector Switch セレクトスイッチ	ASS211N		IZUMI	1	
		Plate 銘板	φ25×ガネ	白地黒文字 アクリル2t		3	
	TB	Terminal Block 端子台	BA111T		IZUMI	5	カバー付
		コントロールBOX	3A-54600		MURAO	1	
		中板	3A-54601		MURAO	1	
		コントロールBOXドア	3A-54602		MURAO	1	

△	SCALE NONE/	DATE '96, 02, 23	CUSTOMER NAME		SERIAL NO. TM-3A:Ver. B
△	APPROVED	CHECKED	DESIGNED	DRAWN K. YASUDA	ASSY NAME TM-3A
△	MURAO & CO., LTD.			TITLE 部品表	PARTS LIST
△	DWG NO. S05-***B**				3 6
△	A3 SIZE				

